

形名 Type No. ELW1005AA

1. SCOPE 適用範囲

この仕様書は、双葉電子工業株式会社が納入するOLED製品について規定する。

This specification applies to OLED products by Futaba Corporation.

2. 一般規定 GENERAL SPECIFICATIONS

2.1 発行年月日より2ヶ月間以内に返却無き場合、当仕様書は受領されたものとする。

When there is no return within two months from the date of the issue, this specification will be recognized as granted.

2.2 本仕様の規定に疑義が生じた場合は、両者協議の上処置をとるものとする。

Any doubtful standards found in this specification should be clarified upon mutual agreement by both parties.

2.3 本仕様の規定以外の問題が生じた場合は、両者協議の上処置をとるものとする。

Any problems occurring outside the standards of this specification should be solved upon mutual agreement by both parties.

2.4 限度見本は必要に応じ、両者協議の上設定するものとする。

Limited samples should be provided upon mutual agreement by both parties when necessary.

2.5 製品規格の変更、及び重要な設計、工程の変更を行う場合は、事前に購入側へ文書で申し入れるものとする。

When significant design or process changes will be made in the product standards ,
it is necessary prior notification by writing to the purchaser.

2.6 最終ロット出荷後の少量生産は原則として実施しない。補修用は最終ロット以前に購入側にて手配するものとする。

It is mutually agreed that small quantity production should not be performed after delivery of the last lot.

The purchaser should secure the quantities necessary for future service before the production of the last lot.

2.7 本仕様書は、納入側より最終ロットが出荷された翌日より起算し、1年後に効力を停止するものとする。

The specification terminates 1 year after the month following the last lot delivery.

2.8 日本語と英語表現に解釈の違いが生じた場合、日本語表現を優先として使用する。

Any mis-interpretation of this specification between English and Japanese expression must be solved
by using superiority of Japanese one.

3. 品質検査

重不良項目:不点灯、線欠陥など、ディスプレイ表示機能の不良

Major defect : Display functional failure such as non light-on , line defects.

ANSI / ASQC Z1.4 並み AQL = 0.4%

軽不良項目:黒点、輝度低、外観キズ汚れなど、表示の有効な使用には支障ないと予想されるもの

Minor defect : Defect which do not affect the normal operation of display , such as dark spots ,
low luminance , scratch or dent or dirty area etc.

ANSI / ASQC Z1.4 並み AQL = 0.4%

4. 環境への取り組み Efforts on Environment

4.1 本製品はハロゲンフリー、RoHS、REACH 対応製品です。

4.2 各生産拠点、各工程では環境に配慮した材料、部材を使用しております。

また環境負荷物質は各工程で使用されることはありません。

4.3 環境負荷物質は定期的に管理されています。

4.1 This product complies for Halogen free, RoHS, REACH requirements.

4.2 Each factory, Each processes are using raw materials which complies on environmental requirements.

Also, there is no use of Environmental hazardous substances in each factories.

4.3 Futaba is regularly checking Environmental hazardous substances.

有機ELディスプレイ製品規格 OLED DISPLAY SPECIFICATION

形名 Type No. ELW1005AA

双葉電子工業株式会社

ディスプレイ事業センター

DISPLAY BUSINESS CENTER

FUTABA CORPORATION

1) 適用 Application

本仕様書は有機ELディスプレイELW1005AAに適用する。

The specifications are applied to OLED display ELW1005AA.

2) 概要 Features

項目 Item	仕様 Specification
画素数 Resolution	128 x 64
画素ピッチ Pixel Pitch	0.170 x 0.175 mm
アクティブエリア Active Area	21.74 x 11.175 mm
ガラスサイズ Glass Size	24.70 x 16.60 mm
IC	CH1116
発光色 Color of Illumination	白色 White
階調数 Gray Scale	2
輝度 Luminance	50 cd/m ²
円偏光板 Circular Polarizer (CPL)	有り With CPL
駆動方法 Drive Method	パッシブマトリクス Passive Matrix
インターフェース Interface	SPI
電源電圧 Power Supply Voltage	3.3V
質量 Mass	0.95 g

3) 用途 Purpose

4) 標準状態 Normal Condition

本仕様書では特に記載の無い場合、下記に規定した標準状態の値を使用するものとする。

Measurements are done under normal condition unless otherwise specified.

温度 Temperature	23±3°C
湿度 Humidity	45±15%
チャージポンプ用電源電圧 Charge pump power supply voltage (VBAT)	3.3±0.1V

5) 電気特性 Electric Characteristics

5-1) 絶対最大定格^{*1} Absolute Maximum Rating^{*1}

項目 Item	記号 Symbol	Min.	Max.	単位 Unit
チャージポンプ用電源電圧 Charge pump power supply voltage	VBAT	-0.3	4.8	V
ロジック電源電圧 Logic Power Supply Voltage	VDD	-0.3	3.6	V
信号入力電圧 Signal Input Voltage	Vi	-0.3	VDD+0.3	V
動作温度 ^{*2)} Operating Temperature ^{*2)}	Topr	-40	+70	°C
貯蔵温度 Storage Temperature	Tstg	-40	+85	°C

注： *1) 絶対最大定格とは、瞬時たりとも超過してはならない限界値である。

*2) 結露なき事。

Notice: *1) Absolute Maximum Rating is the limit value that it must not exceed.

*2) No Condensation

5-2) 推奨動作条件^{*1} Recommended Operation Condition^{*1}

項目 Item	記号 Symbol	Min.	Typ.	Max.	単位 Unit
チャージポンプ用電源電圧 Charge pump power supply voltage	VBAT	—	3.3	—	V
ロジック電源電圧 Logic Power Supply Voltage	VDD	1.65	—	3.5	V
信号入力電圧 Signal Input Voltage	ViH	0.8VDD	—	VDD	V
	ViL	0	—	0.2VDD	V

注： *1) 推奨動作条件とは、信頼性/品質を確保できる範囲。

上表の範囲内で使用して下さい。

Notice: *1) Recommended Operating Condition ; Quality and Reliability can be kept within this condition.

This product should be used within this condition.

形名 Type No. ELW1005AA

5-3) 消費電流 Current Consumption

項目 Item	記号 Symbol	点灯パターン Lighting Pattern		Typ.	Max.	単位 Unit
OLED駆動電源電流 OLED Drive Power Supply Current	IBAT	50cd/m ²	全点灯 All Pixels On	12.5	18	mA
		全消灯 All Pixels Off		180	250	
		スタンバイ時 Stand-by		-	10	μA

ロジック電源電流 Logic Power Supply Current	IDD	50cd/m ²	全点灯 All Pixels On	475	610	μA
		全消灯 All Pixels Off		475	610	
		スタンバイ時 Stand-by		-	10	

6) 光学特性 Optical Characteristics

6-1) 輝度 / 色度 Luminance / Chromaticity

項目 Item	条件 Condition	Min.	Typ.	Max.	単位 Unit
輝度 Luminance	全点灯 All Pixels On	45	50	-	cd/m ²
色度x Chromaticity x	全点灯 All Pixels On	0.29	0.33	0.37	-
色度y Chromaticity y	全点灯 All Pixels On	0.31	0.35	0.39	
コントラスト Contrast	*1)	100,000	-	-	-
パネル内輝度分布 Luminance Distribution	*2)	-	-	20	%

注 :

*1) 全点灯暗室コントラスト比 = 全点灯輝度 / 全消灯輝度

*2) 測定位置 3点 (下記①~③)

Notice:

*1) Contrast ratio of display all pixels on in a dark room. = Display All Pixels On / Display All Pixels Off

*2) Measuring point: 3 Points (①~③)

パネル内輝度分布 = $(1 - (L_{min}/L_{max})) \times 100 \%$

Luminance Distribution = $(1 - (L_{min}/L_{max})) \times 100 \%$

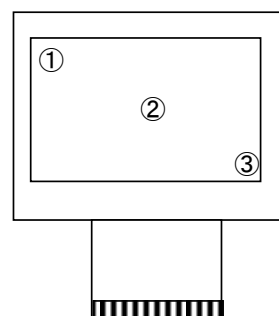

形名 Type No. ELW1005AA

6-2) 期待寿命 Lifetime Expectancy

項目 Item	動作条件 Operating Condition	輝度寿命*1) Luminance lifetime *1)
室温動作 寿命 Room Temp. Operating Lifetime	雰囲気温度 23±3 °C、湿度65%以下、輝度 50 cd/m2、 点灯率30%*2) 連続動作 Ambient Temp.: 23±3°C, Humidity: under 65%, Luminance: 50 cd/m2, Lighting Rate: 30%*2), and Continuous Operation	初期輝度の半減時間*3) 28,000 hrs Half time of initial Luminance *3) 28,000 hrs
室温貯蔵 寿命 Room Temp. Storage Lifetime	4) 項記載の標準状態、貯蔵 Normal condition defined as 4), Storage.	画素の50%縮退が観察される時間 納入後 2年 50% Pixels shrinkage time. 2 years after delivering.

注 :

*1) Typical値.

*2) 点灯率30%とは、1ライン128画素中の30%の画素を点灯させるものとする。

この時、各々の画素はパネルの駆動時間に対し平均して30%の時間だけ点灯しているものとする。

*3) 寿命とは、初期輝度半減時間とする。

Notice:

*1) Typical value.

*2) Pixels of 30% in one line 128 pixels are lit.

In this case each pixel turns on for on an average 30% of module drive time.

*3) The definition of the Life Time (End of Life) is the point when the luminance degradation reaches to the half of initial value.

*貯蔵寿命定義

*Storage Lifetime Definition

初期状態 Initial status

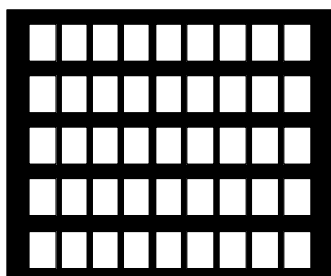

寿命到達時 End of Life Time

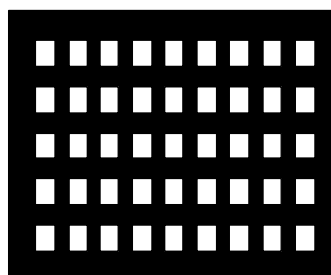

6-3) 階調数 Gray Scale

階調数 Gray Scale	2
-------------------	---

形名 Type No. ELW1005AA

7) AC特性 AC Characteristics

7-1) フレーム周波数 Frame Rate

110Hz (Typ.)

7-2) シリアルインターフェース Serial Interface

シリアル インターフェース タイミング Serial Interface Timing

項目 Item		記号 Symbol	Min	Typ.	Max	単位 Unit
クロック周期時間	Serial clock cycle	t_{SCYC}	100	-	-	ns
アドレスセットアップ時間	Address setup time	t_{SAS}	60	-	-	ns
アドレスホールド時間	Address hold time	t_{SAH}	60	-	-	ns
入力データセットアップ時間	Data setup time	t_{SDS}	40	-	-	ns
入力データホールド時間	Data hold time	t_{SDH}	40	-	-	ns
チップセレクトセットアップ時間	CSB setup time	t_{CSS}	90	-	-	ns
チップセレクトホールド時間	CSB hold time	t_{CSH}	24	-	-	ns
"H"レベル・パルス幅	Serial clock H pulse width	t_{SHW}	40	-	-	ns
"L"レベル・パルス幅	Serial clock L pulse width	t_{SLW}	40	-	-	ns
立上がり時間	Rise time	t_R	-	-	6	ns
立下がり時間	Fall time	t_F	-	-	6	ns

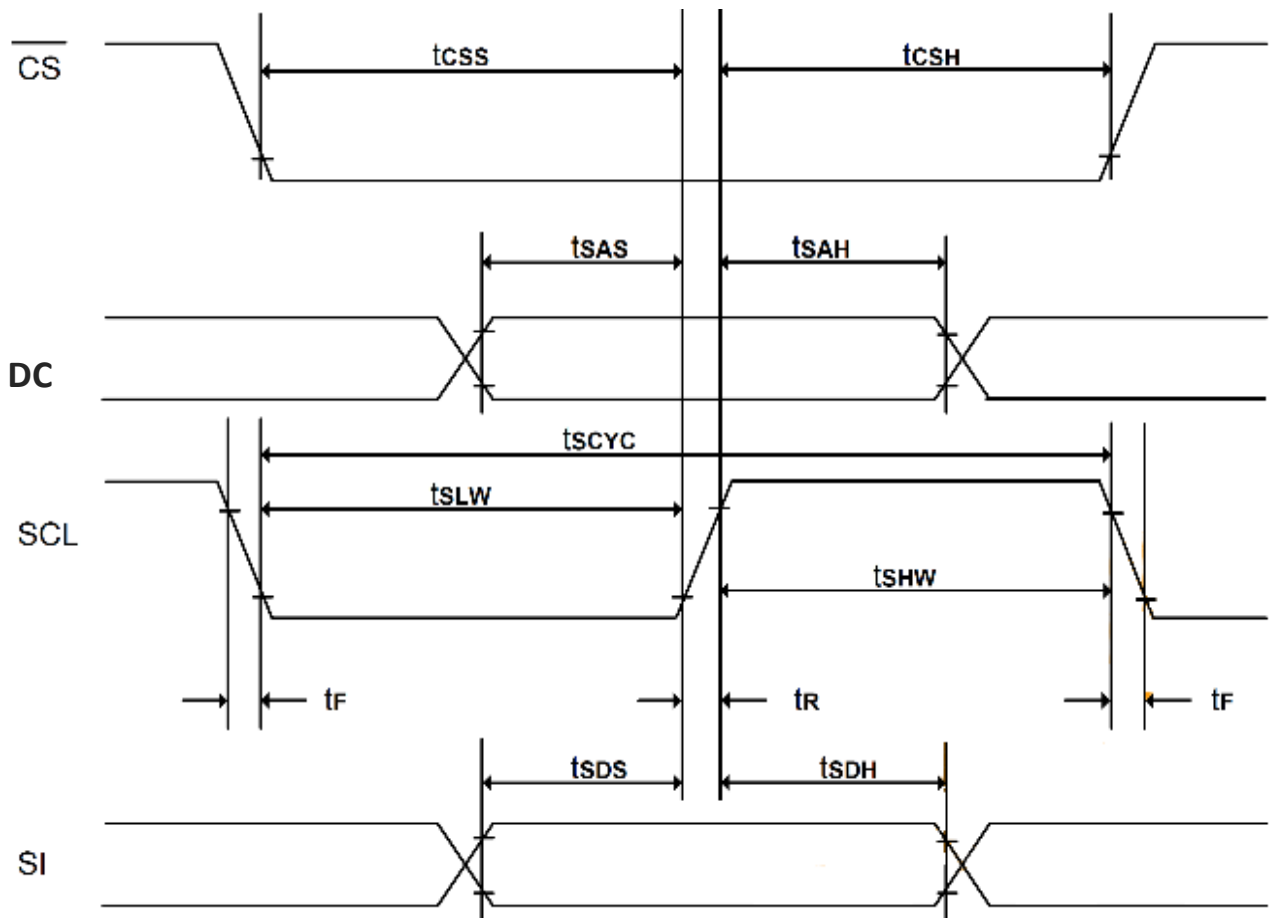

形名 Type No. ELW1005AA

7-3) 制御仕様 Control Specification

コマンドをライトする時は、DC端子はLowにしてください。

シリアルインターフェイスは8bitでアクセスします。

コマンド・パラメータを送信するときCSBは常にLowにしてください。CSBをHighにしないでください。

コマンドを入力すると前のコマンドパラメータに上書きします。

DC signal should be Low when command write sequence.

Serial Interface should be access by 8bit.

CSB signal should be Low whenever Command/Parameter send.

Do not change CSB to High unless send Command/Parameter finished.

Parameter should be overwrite on previous Parameter when Command input .

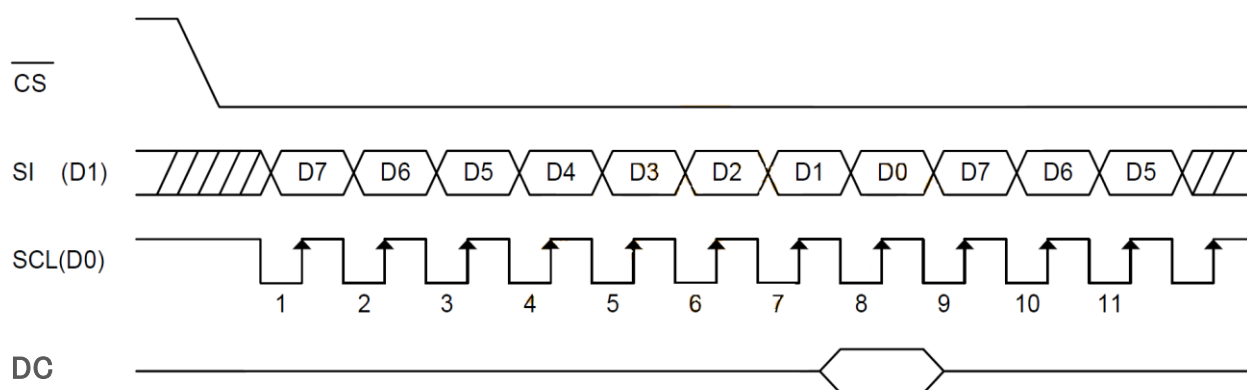

8) 電源ON / OFFシーケンス & 表示ON / OFFシーケンス Power ON / OFF sequence & Display ON / OFF sequence

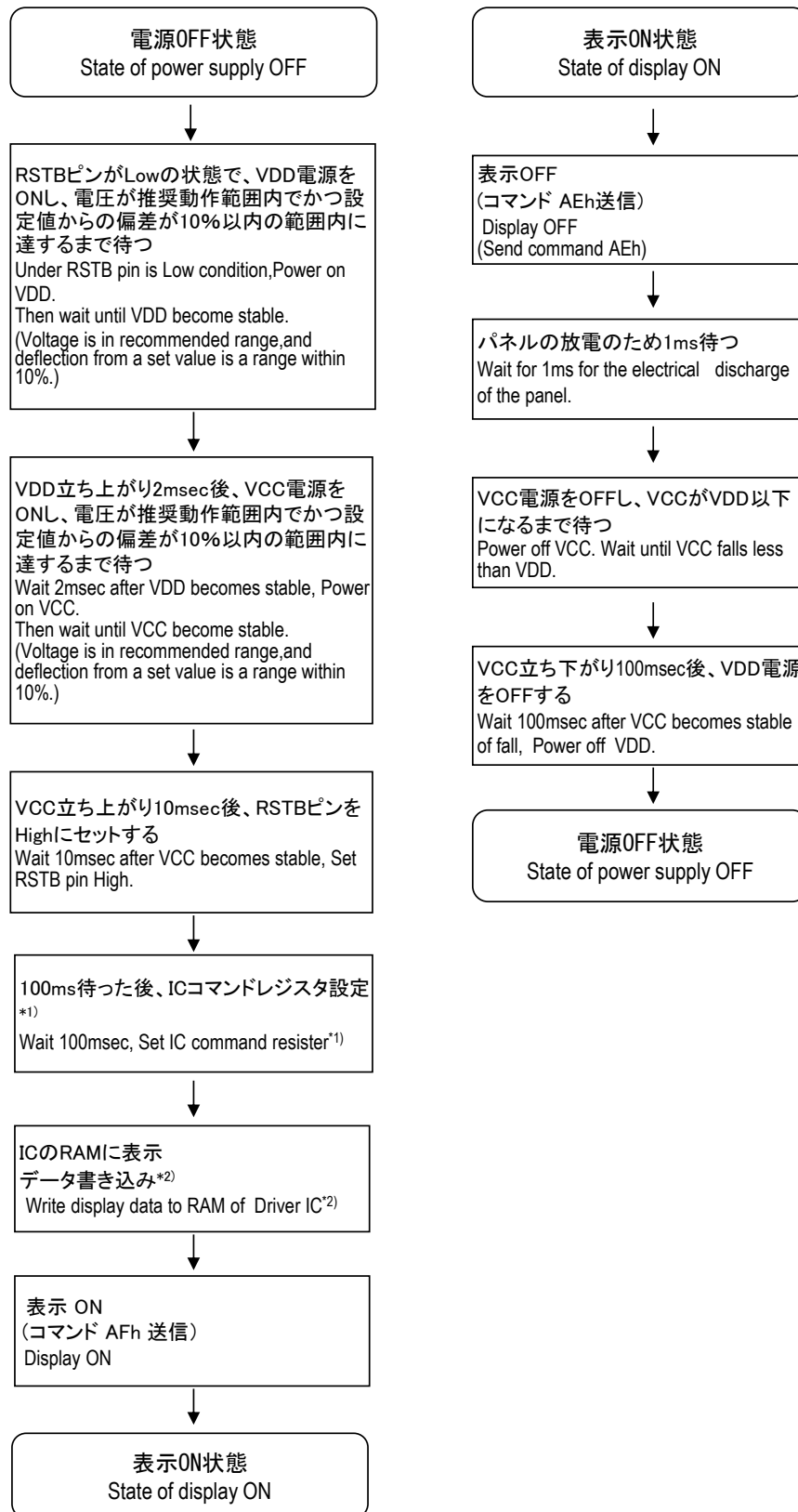

8) 電源ON / OFFシーケンス & 表示ON / OFFシーケンス (続き)
 Power ON / OFF sequence & Display ON / OFF sequence (Continued)

Power ON sequence:

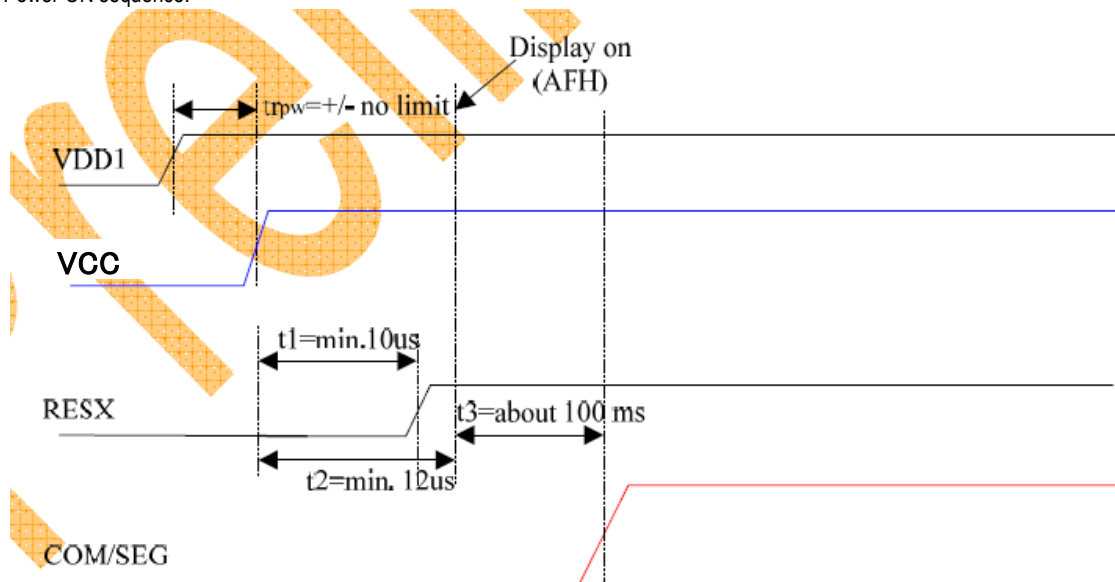

Power OFF sequence:

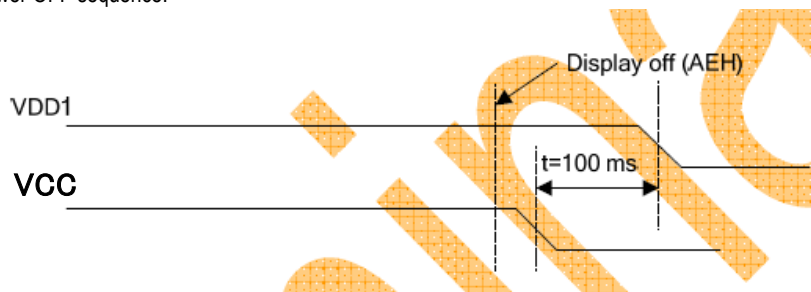

注 :

- *1) 9) ソフトウェア・コンフィグレーション例参照
- *2) 10) ピクセルデータ送信方式参照

上記シーケンスに従わない場合、製品が故障することがあります。

Notice:

- *1) refer to 9) Example of Software Configuration
- *2) refer to 10) Pixel Data Output Mode

Keep sequence, otherwise module would break down.

9) ソフトウェア・コンフィグレーション例 Example of Software Configuration

設定項目 Instruction	Parameter
Display OFF/ON	A Eh
The Contrast Control Mode Set	81h, 10h
Set Entire Display OFF/ON	A4h
Set Normal/Reverse Display	A6h
Set Display Start Line	40h
Set Segment Re-map	A0h
Multiplex Ration Mode Set	A8h, 3Fh
Set Common Output Scan Direction	C0h
Display Offset Mode Set	D3h, 00h
Common Pads Hardware Configuration Mode Set	DAh, 12h
Divide Ratio/Oscillator Frequency Mode Set	D5h, 80h
Pre-charge Period Mode Set	D9h, 22h
VCOM Deselect Level Mode Set	DBh, 40h
Set Pump voltage value	33h
Set DC-DC OFF/ON	ADh, 8Bh

10) ピクセルデータ送信方式 Pixel Data Output Mode

Graphic Display Data RAM (GDDRAM) について

IC内部のGDDRAMはSRAMで構成され、表示される画像のビットパターンを格納します。

使用するGDDRAMのサイズは132 x 64 bitです。

機構的な自由度をもたせるために、セグメントとコモンの出力はソフトウェアで再配置可能になっています。

Graphic Display Data RAM(GDDRAM)

The GDDRAM is a bit mapped static RAM holding the bit pattern to be displayed. The RAM size is 132 x 64 bits.

For mechanical flexibility, re-mapping on segment and the direction of common outputs can be selected by software.

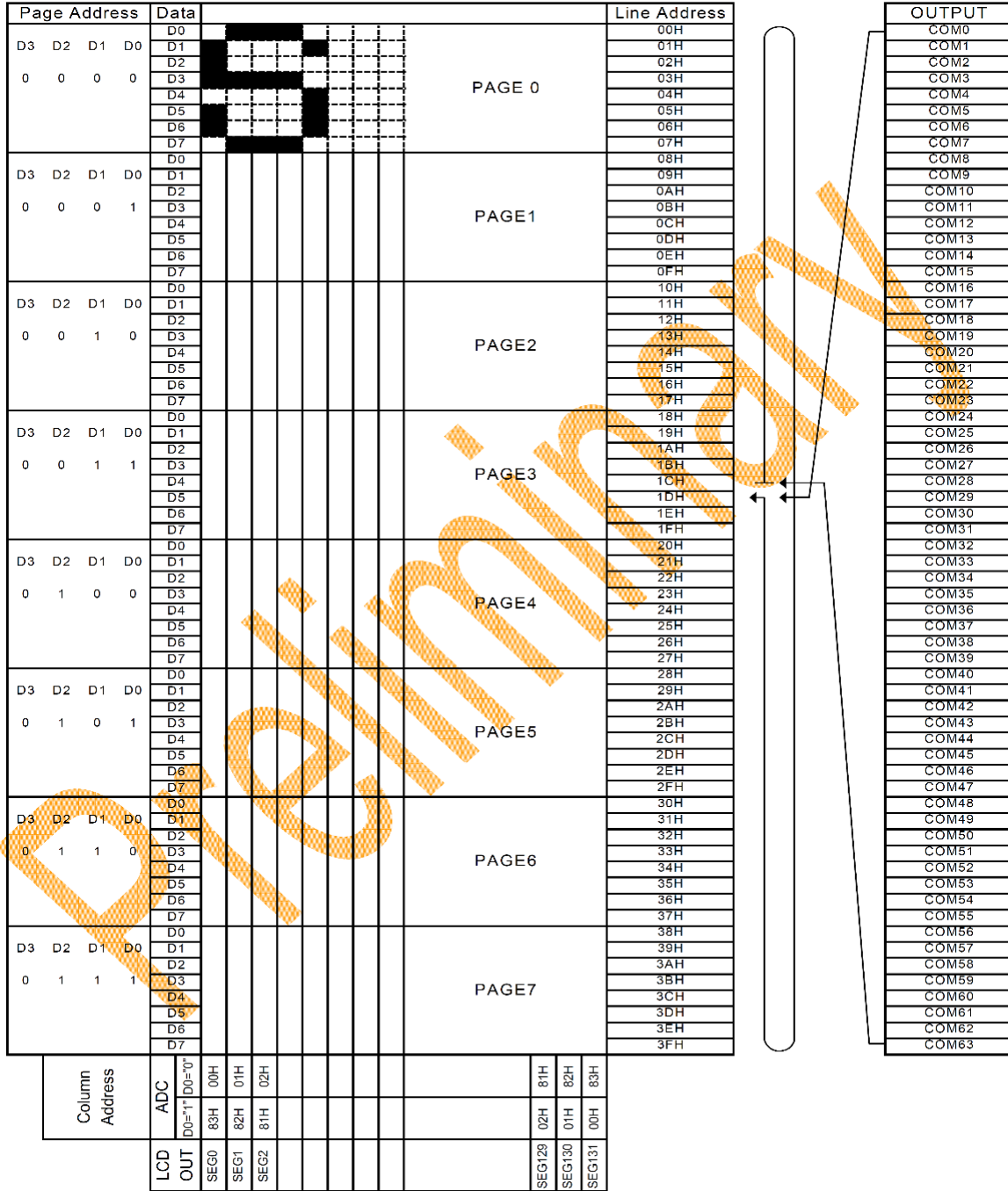

CH1116 内のメモリ空間
Dot memory map(CH1116)

形名 Type No. ELW1005AA

11) メモリ書き込みシーケンス Memory Writing Sequence

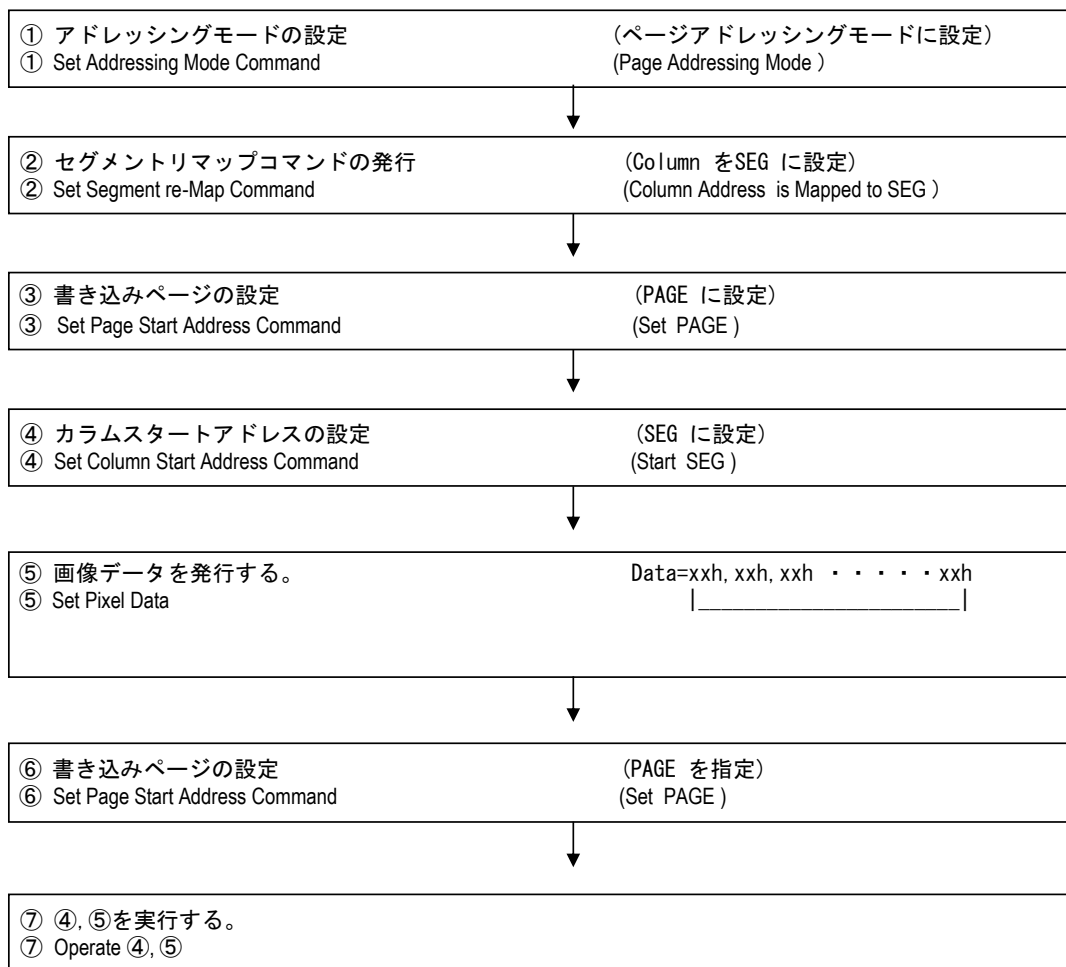

12) 接続仕様 Connection Specification

12-1) 接続仕様図 Figure of Connection Specification

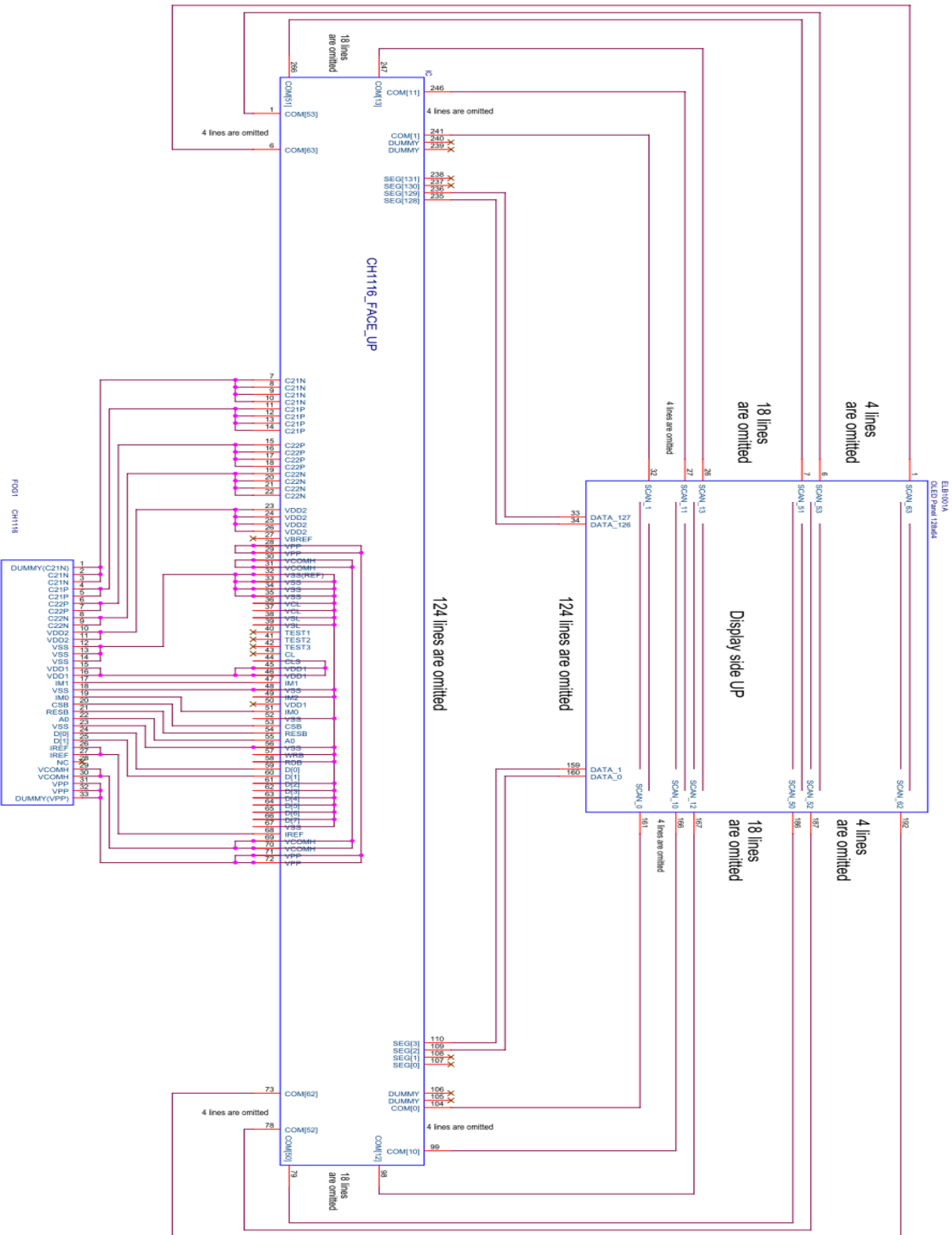

形名 Type No. ELW1005AA

12-2) 推奨回路 Recommended Circuit

シリアルインターフェースでの推奨回路*¹

Recommended Circuit of 4-wire Serial Interface *¹

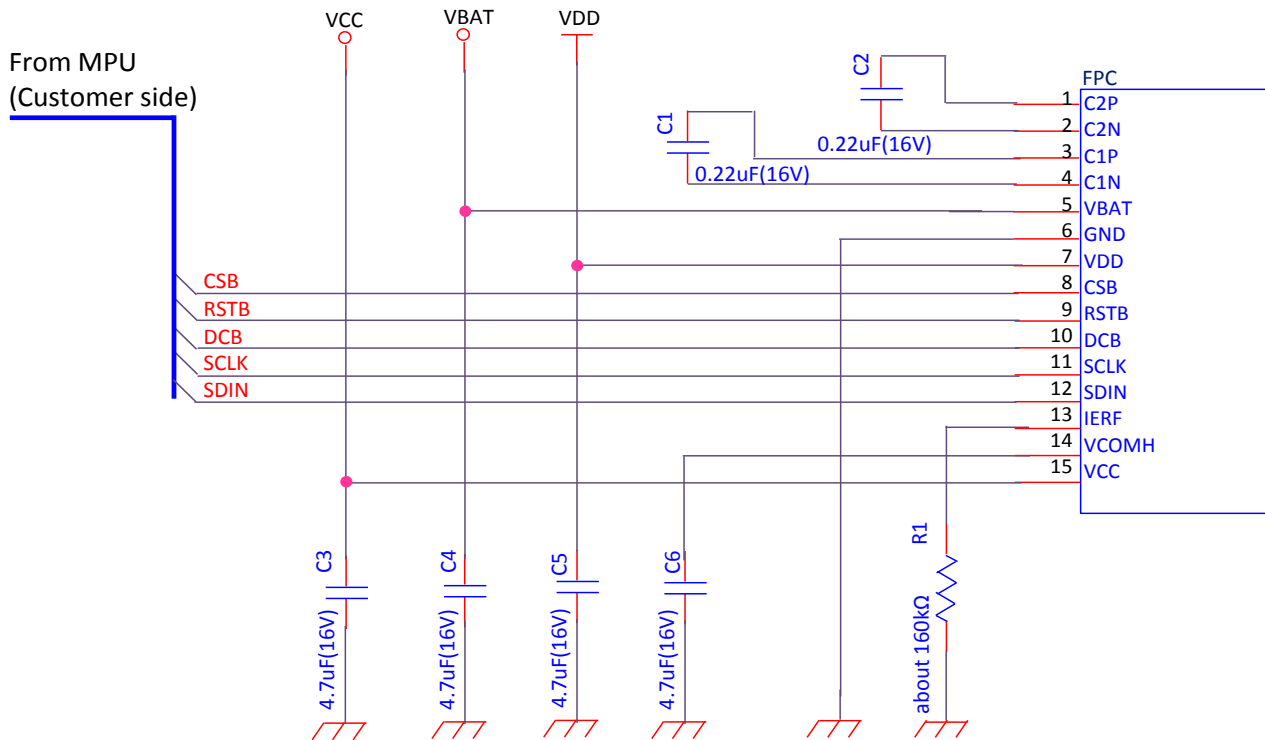

形名 Type No. ELW1005AA

13) 入力端子名称 Pin Assignment

I:Input, O:Output, P:Power

PIN No.	名称 Pin Name	機能 Function Description		Type
1	C2P	チャージポンプ用端子	Charge pump CAP2,positive	I
2	C2N	チャージポンプ用端子	Charge pump CAP2,negative	I
3	C1P	チャージポンプ用端子	Charge pump CAP1,positive	I
4	C1N	チャージポンプ用端子	Charge pump CAP1,negative	I
5	VBAT	チャージポンプ電源	Charge pump Power Supply	P
6	GND	グラウンド	Ground	-
7	VDD	ロジック電圧	Logic Voltage	P
8	CSB	チップセレクト	Chip Select	I
9	RSTB	リセット	Reset	I
10	DCB	データ/コマンド選択	Data/Command selection	I
11	SCLK	シリアルクロック	Serial Clock	I
12	SDIN	シリアルデータ	Serial Data	I
13	IERF	基準電源設定	Segment Current Reference Pin	I
14	VCOMH	COM High 電位	COM High Voltage	P
15	VCC	OLED 駆動電圧	OLED Drive Power Supply	P

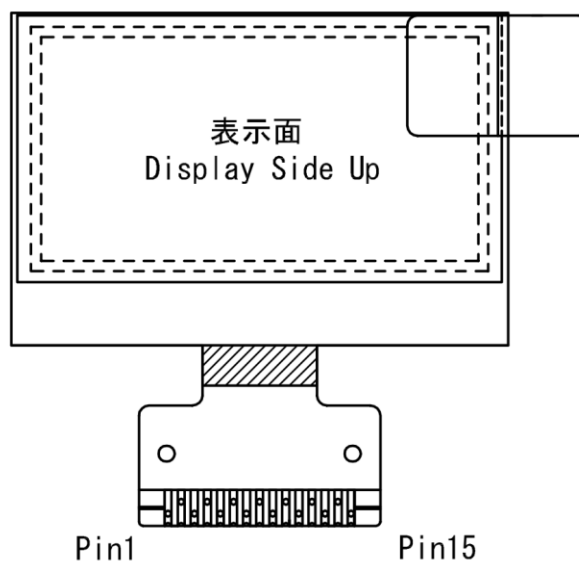

形名 Type No. ELW1005AA

14) 信頼性試験 Reliability Test

項目 Item	試験条件 Condition	サンプル数 Sample size	判定基準 Description
低温貯蔵 Low Temp. Storage	-40°C 貯蔵 200 時間 *1 -40°C Storage, 200hrs *1	5	動作及び外観上異常の無い事 No abnormal operation No abnormal display
低温動作 Low Temp. Operation	-40°C 動作 96 時間 *1 -40°C Operation, 96hrs *1	5	
高温貯蔵 High Temp. Storage	+85°C 貯蔵 200 時間 *1 +85°C Storage, 200hrs *1	5	
高温動作 High Temp. Operation	+70°C 動作 96 時間 *1 +70°C Operation, 96hrs *1	5	
高温高湿貯蔵 High Temp. High Humid	+60°C95%貯蔵 120 時間 *1*2 +60°C 95% Storage, 120hrs *1*2	5	
温度サイクル Heat Cycle	-40°C30Min/+70°C30Min 10サイクル -40°C30min/+70°C 30min, 10 cycles	5	
サージ試験 Surge Test	HBM : 100pF、1.5kΩ、±1000V MM : 200pF、0Ω、±200V	5	
抗折力 Flexural Strength	パネル抗折力測定方法参照 Refer to Method of Measuring OLED Panel Flexural Strength Characteristic	5	20N以上の強度があること。 20N ≤ Strength of The OLED Panel
梱包落下 Drop Test (Packing)	1角3稜6面 落下高さ80cm 各面 1 回 (計10回) 1 Corner, 3 Edges, 6 Surfaces, Height: 80 cm, 10 times	5	動作及び外観上異常の無い事 No abnormal operation No abnormal display
耐振動性 (梱包) Vibration (Packing)	5~100Hz、0.75G、対数掃引、 X, Y, Z各20分 5-100Hz, 0.75G, Logarithm Sweep, Direction X,Y,Z 20min	5	

注 :

*1) 強制循環恒温槽雰囲気中、動作試験は点灯率100%にて実施。

*2) 結露なき事。

Notice :

*1) It's executed at the atmosphere of compulsory circulation constant temperature chamber.

(100% lighting in case of operation test)

*2) No Condensation

形名 Type No. ELW1005AA

15) 外観基準 Appearance Specification

15-1) 外観検査条件 Appearance inspection condition

検査対象物から30cm離れた位置から目視検査を行い、この検査条件にて認識できない項目は次ページ外観基準仕様を満たさなくとも良品とする。

The visual inspection is done from a position away from the inspection object by 30cm.

Even if Appearance specification of next page is not satisfied, the item that cannot be recognized by this inspection condition is assumed to be good.

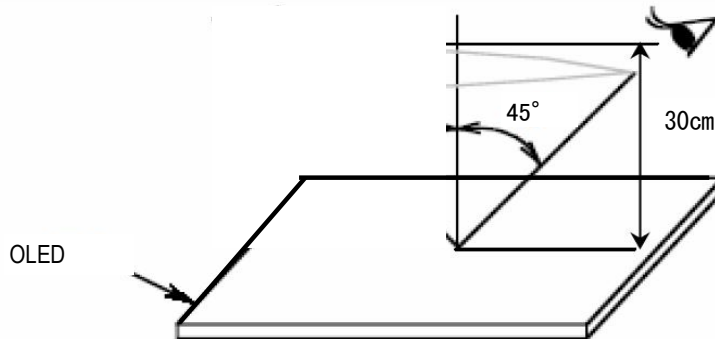

目視検査時の照度は下記の通りとする。

①点灯検査	20~100 lx
②外観検査	1500~5000 lx
③FPC外観検査	1500~5000 lx

Illumination at Appearance Inspection

①Lighting Appearance Inspection	20~100 lx
②Appearance Inspection	1500~5000 lx
③Appearance Inspection of FPC	1500~5000 lx

各欠陥の定義は下記の通りとする。

Definition of Defect

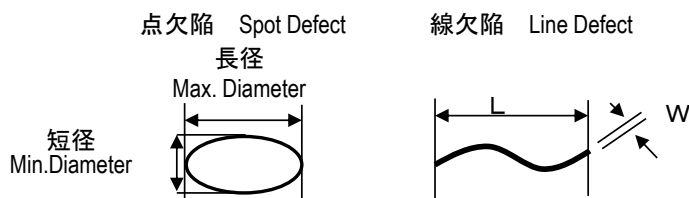

D : 点の平均径、 $D = (\text{長径} + \text{短径}) / 2$

D: Mean Diameter of Spot, $D = (\text{Max.Diameter} + \text{Min.Diameter}) / 2$

形名 Type No. ELW1005AA

15-2) 外観基準 Appearance Specification

項目 Item	内容 Content	判定基準 Description	
非点灯 Non-lighting	非表示・非動作パネル Non-display and non-operation panel	表示しないパネル Non-lighting panel	0
点欠陥 Point defect	黒点：画素内にある黒い点 白点：画素内にある周囲より明るい発光点 Black spot in Pixel Area. White spot in Pixel Area which brighter than the other pixel.	$D \leq 0.10$	不問 Pretermission
		$0.10 < D \leq \text{Pixel Pitch}$	3個 3 pieces
		$\text{Pixel Pitch} < D$	0
黒線 Black line	発光素子、ゴミによる黒線 Black line by Light emitting element and dust.	$W \leq 0.05$	不問 Pretermission
		$L \leq 2.0$ 且つ $0.05 < W \leq 0.10$	3個 3 pieces
		$L \leq 2.0$ and $0.05 < W \leq 0.10$	0
		$0.10 < W$ (L=不問) $0.10 < W$ (L=Pretermission)	0
ライン欠陥 Line defect	輝線（全消灯時に出る輝線） Bright Line when all display off	発光ライン Bright Line	0本 0 line
	暗線（全点灯時に出る黒線） Dark Line when all display on	不灯ライン Non light-on Line	0本 0 line
封止板外観 Sealing plate appearance	封止板の汚れ、打痕、キズ Dirt, Dent Mark, Scratch of Sealing Plate	不問 Pretermission	
保護樹脂外観 Protection Resin Appearance	樹脂表面の汚れ、キズ Dirt, Scratch of Protection Resin	不問 Pretermission	
IC外観 IC Appearance	IC表面の汚れ Dirt of IC Surface	不問 Pretermission	
FPC外観 FPC Appearance	FPC外観の汚れ、キズ、折れ、打痕 Dirt, Scratch, Bend, Dent for FPC	機能不良無き汚れ、キズ、折れ、打痕は不問 Pretermission when no influence on Display Function	
表示面キズ Scrath of Display Surface	表示面キズ Scrath of Display Surface	$W \leq 0.05$	不問 Pretermission
		$L \leq 5.0$ 且つ $0.05 < W \leq 0.10$	3個 3 Pieces
		$L \leq 5.0$ and $0.05 < W \leq 0.10$	0
		$0.10 < W$ (L=不問) $0.10 < W$ (L=Pretermission)	0
偏光板異物 Foreign Body in Polarizer	ガラス表面と偏光板の間の気泡 Bubble placed between glass surface and polarizer.	$D \leq 0.20$	不問 Pretermission
		$0.20 < D \leq 0.5$	3個 3 Pieces
		$0.5 < D$	0
ワレカケ Chipping	ガラスの割れ、欠け Glass Chipping/Cracking	機能不良無きワレカケは不問 Pretermission when no influence on Display Function	

形名 Type No. ELW1005AA

16) 輝度・色度測定方法 Method of Measuring Luminance and Chromaticity

表示面に対し垂直方向 から、トプコン製の輝度計BM-7により測定を行なう。（下図参照）

Luminance and chromaticity are measured with a luminance colorimeter BM-7 (TOPCON corp.) at perpendicular angle to OLED display.
(See Figure Below)

輝度・色度試験時の駆動条件：全点灯

Operation Condition of Measuring Luminance and Chromaticity: All Pixels On.

輝度色度測定方法 Outline of Method of Measuring Luminance and Chromaticity

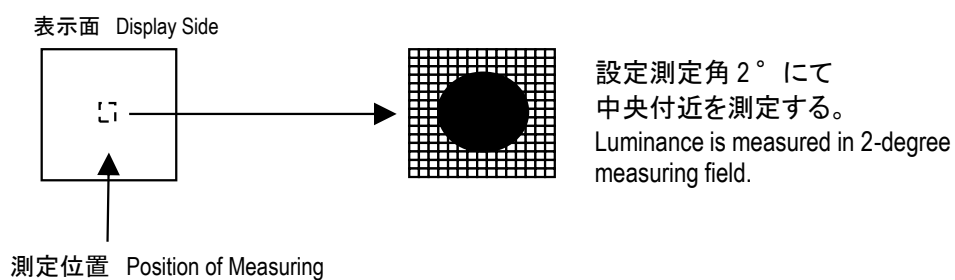
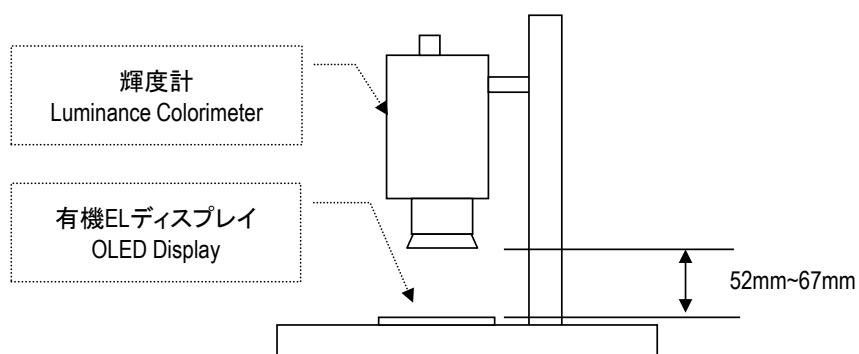

17) パネル抗折力測定方法 Method of Measuring OLED Panel Flexural Strength Characteristic

封止板を下にし、パネルをセットする。表示エリア中央にφ11mmの金属球で荷重を加え、パネルが破壊する値をフォースゲージで測定する。

Placing a OLED panel with the sealing plate side down, exerting the load on the center of display side with the metal ball(φ11mm), and measure the strength with the digital force gauge when the OLED panel cracks.

< 概要図 Outline Figure >

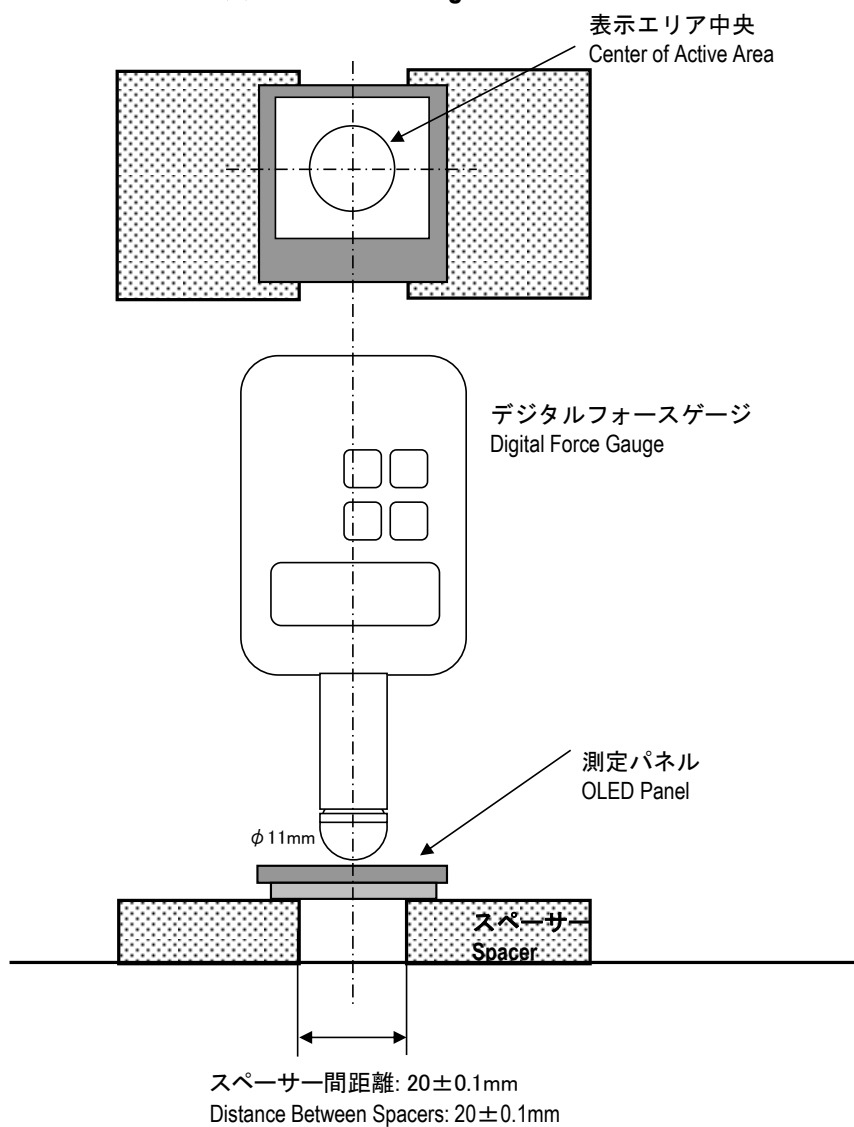

形名 Type No. ELW1005AA

18) 包装とラベル Packing and Label

18-1) 梱包形態 Packing Form

梱包仕様書 11090000005による。
Refer to Packing Specification(11090000005)

18-2) 製造番号 Production Number

パネルのロットNo. については、下記表示とする。
The production number for the OLED display is as following.

例 Example : 16M021022

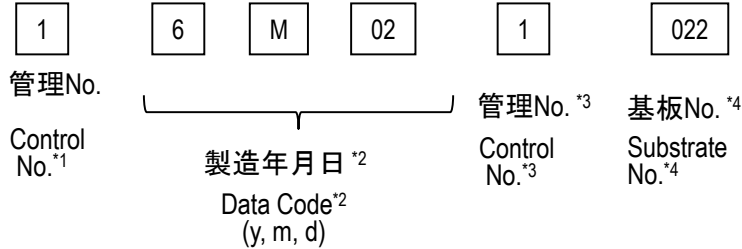

注 :

- *1) 管理番号を表す (1又は2)。
- *2) 月の表記対応表は下記の通り。
- *3) 管理番号を表す。
- *4) 001より連番。

Notice:

- *1)Control Number(1 or 2)
- *2)Month of Manufacture and Mark
- *3)Control Number
- *4)Serial Numbers(001~)

表記 Mark	A	B	C	D	E	F	G	H	J	K	L	M
月 Month	1月 January	2月 February	3月 March	4月 April	5月 May	6月 June	7月 July	8月 August	9月 September	10月 October	11月 November	12月 December

18-3) 内装ラベル Inner Package Label

内装箱ラベル (単体貨物側面に貼付、単体貨物内部に装入)
梱包仕様書 11090000005 による。
Inner Label (It sticks on small freight side, and it charges in a small freight.)
Refer to Packing Specification(11090000005)
外装箱ラベル (強化単体貨物、集合貨物側面に貼付)
梱包仕様書 11090000005 による。
Outer Label (It sticks on reinforced small freight and assembled freight side.)
Refer to Packing Specification(11090000005)

18-4) 包装製品入り数 Package Product Quantity

製品トレー入り数 : 40 pcs
単体貨物の入り数 : 1200pcs (40pcs x 30 トレー)
Tray Quantity: 40pcs/tray
Small Freight: 1200pcs (40pcs x 30 trays)

形名 Type No. ELW1005AA

19) 最小受注数量 Minimum Order Quantity

21600 pcs : 1200pcs x 18

20) 保管条件と保証期間 Storage Condition and Period of Warranty

保管条件は、温度：-5°C～ +35°C、湿度 RH65% 以下。

直射日光、蛍光灯の光が当たらない場所にて、弊社減圧梱包に入れた状態で保管のこと。

但し、組立後製品輸送時等一時的な環境変動による温度・湿度条件の逸脱は許容する(船舶輸送を除く)。

表示面にのり残り(保護フィルムの粘着剤)がある場合はアルコール系溶剤でふき取って使用のこと。

減圧梱包開封後は1か月以内の使用を推奨する。

保証期限は、顧客納入日より6ヶ月とする。

弊社製品に不具合が発生した場合、代納対応します。

Storage conditions are as follows: Temperature 5°C - 35°C and Humidity 65%RH or less.

Store displays in Futaba de-gas packing under the designated storage condition.

Do not expose displays under direct sun or fluorescent lighting for extended period of time.

However, the deviation of temperature and humidity conditions by the product during transportation

as a temporary environmental change after the assembly, is allowed (except in the case of shipping via BOAT).

If residue is found on display surface, wipe clean with soft cloth dipped in alcohol based solvent.

It is recommended that once opening the de-gas packing, the displays should be assembled within one month.

The period of warranty of the display is 6 months after arrival date to customer.

In case failure display found, that will be replaced.

21) 取扱い注意事項 Handling Notes

1. ガラス製品ですので無理な力を加えないこと。また、FPC部分に無理な力を加えないこと。
2. 表示面を傷つけないこと。表示面には直接指などで触れないこと。
3. 落下・衝撃を与えた有機ELディスプレイにつきましては使用しないこと。
4. 静電気破壊電圧はHBM試験(1.5 kΩ, 100 pF)で1kV以上、MM試験(0 Ω, 200 pF)で200 V以上です。静電気対策の施された環境で取り扱いのこと。
5. 絶対最大定格・動作電源電圧範囲など保証範囲を外れた使用は破損あるいは焼損することがあります。
6. 電源ON / OFFシーケンス、表示ON / OFFシーケンスに従わない場合、製品が故障する事があります。
7. 直射日光や波長380nm以下の紫外線を含む環境へさらすことは避けて下さい。
8. 有機ELディスプレイの封止板をグラウンドに接地することは避けてください。
9. 有機ELディスプレイの結露は避けてください。
10. IC金属面への回路接続は避けること。外部圧力を加えないこと。

1. Don't apply excessive stress to the OLED display because it is the glass product.

Also, do not apply excessive stress to the FPC part.

2. Do not damage the display side. Do not touch directly by the finger etc. on the display side.

3. Do not use fallen or struck OLED display.

4. The static electricity destruction voltage is 1kV or more in HBM test (1.5 kΩ, 100 pF) and 200V or more in MM test (0 Ω, 200 pF), Handle the OLED display under the managed condition of electricity.

5. To use over absolute maximum ratings and ranges of the operation power-supply voltage causes break and burning.

6. Keep 8) Power ON / OFF and Display ON / OFF Sequence, otherwise OLED display would break down.

7. Do not expose sunshine and light included UV light whose wavelength is equal or less than 380nm

8. Do not contact the sealing plate of the OLED display with ground.

9. Do not be condensing of OLED display.

10. Do not connect any circuits to the metal surface of IC. Do not apply external force to the cover.

22) 協定事項 Agreement Matter

本仕様書に疑義を生じた場合、改廃の必要を認めた場合、或いは新たな問題が発生した場合には、納入者と購入者の双方の話し合いにより誠意をもって解決にあたるものとします。使用条件の変更又は用途の変更を提起する場合は両者が協議し必要により仕様の見直しを行うものとします。

When the reservation is caused in this specifications, a new problem occurs or either change or abolition are admitted, both suppliers and purchasers are to solve those by talking sincerely. When the change in use conditions or change in usage are raised, both confer and it is assumed to review the specification if necessary.

4 M変更時には事前に購入者へ報告し、購入者の承認を頂いてから変更を実施することを基本とします。但し、作業者の入れ替えや軽微な作業変更等については、納入者の判断により変更できるものとします。4M change shall be made by purchasers' approval of application. However suppliers can make minor change, replacement of workers or small work change etc, based on their judgment.

和文と英文の内容に食い違いが生じた場合は、和文の内容が優先されるものとします。

In case of conflicts between the Japanese explanation and the English one in this specification, the Japanese explanation overrides the English one.

23) 原産国 Country of Origin

中国

HSコード : 8531.80-000

China

HS code: 8531.80-000

24) 生産拠点 Production Site

日本（双葉モバイルディスプレイ株式会社）及び 中国（双葉電子部品(惠州)有限公司）

Japan (Futaba Mobile Display Corporation) and China (Futaba Corporation of Huizhou)

25) 共通注意書 Notes

本仕様書に記載の製品は、一般電子機器（AV機器、通信機器、家電機器、アミューズメント機器、コンピュータ機器、パーソナル機器、事務機器、計測機器、産業用ロボット）に汎用標準的な用途で使用され、また、当該一般電子機器が、通常の操作、使用方法で用いられることを意図しております。高度な安全性や信頼性が必要とされ、または機器の故障、誤動作、不具合が人への生命、身体や財産等に損害を及ぼす恐れがあり、もしくは社会的影響が甚大となる恐れのある以下の用途（以下特定用途）への適合性、性能発揮、品質を保証するものではありません。

本仕様書の範囲、条件を越え、または特定用途に使用されたことにより発生した損害等については、その責任を負いかねますのでご了承願います。

本仕様書の範囲、条件を超え、または特定用途での使用を予定されている場合、事前に弊社窓口までご相談ください。お客さまの用途に合わせ、本仕様書掲載の仕様とは別の仕様について協議させていただきます。

The products listed on this specification sheet are intended for use in general electronic equipment (AV equipment, telecommunications equipment, home appliances, amusement equipment, computer equipment, personal equipment, office equipment, measurement equipment, industrial robots) under a normal operation and use condition.

The products are not designed or warranted to meet the requirements of the applications listed below, whose performance and/or quality require a more stringent level of safety or reliability, or whose failure, malfunction or trouble could cause serious damage to society, person or property.

Please understand that we are not responsible for any damage or liability caused by use of the products in any of the applications below or for any other use exceeding the range or conditions set forth in this specification sheet.

If you intend to use the products in the applications listed below or if you have special requirements exceeding the range or conditions set forth in this specification, please contact us.

①航空、宇宙機器	Aerospace/Aviation Equipment
②輸送用機器（自動車、電車、船舶等）	Transportation Equipment (Cars, Electric Trains, Ships, etc.)
③医療用機器	Medical Equipment
④発電制御用機器	Power-generation Control Equipment
⑤原子力関係機器	Atomic energy-related Equipment
⑥海底機器	Seabed Equipment
⑦交通機関制御機器	Transportation Control Equipment
⑧公共性の高い情報処理機器	Public Information-processing Equipment
⑨軍事用機器	Military Equipment
⑩電熱用品、燃焼機器	Electric Heating Apparatus, Burning Equipment
⑪防災、防犯機器	Disaster Prevention/Crime Prevention Equipment
⑫各種安全装置	Safety Equipment
⑬その他特定用途と認められる用途	Other applications that are not considered general-purpose applications.

なお、本製品を使用する機器の設計にあたっては、当該機器の使用用途および態様に応じた保護回路・装置の確保やバックアップ回路を設ける等してください。

When designing your equipment even for general-purpose applications, you are kindly requested to take into consideration securing protection circuit/device or providing backup circuits in your equipment.

26) 返品保証 RMA

RMA ; $\leq 0.5\%$

納入不良率0.5%以下の場合には、RMAにて対応致します。

RMA is applied in a defective rate 0.5% or less.

形名 Type No. ELW1005AA

OUTER DIMENSION

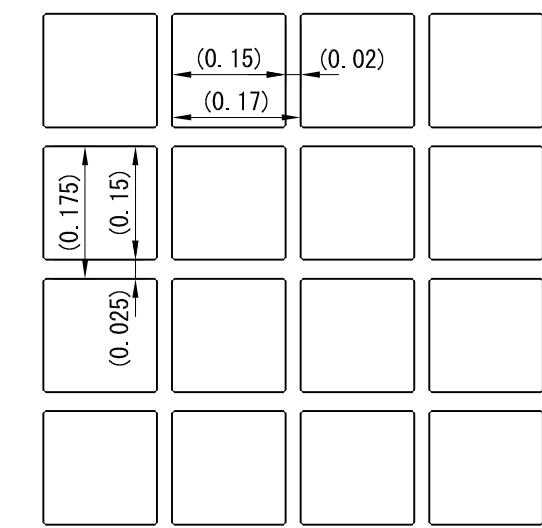
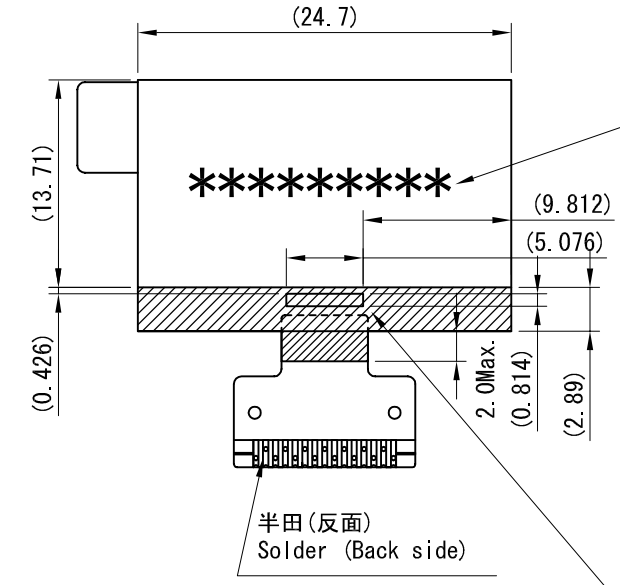
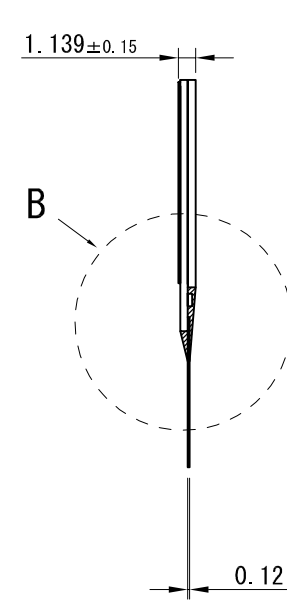
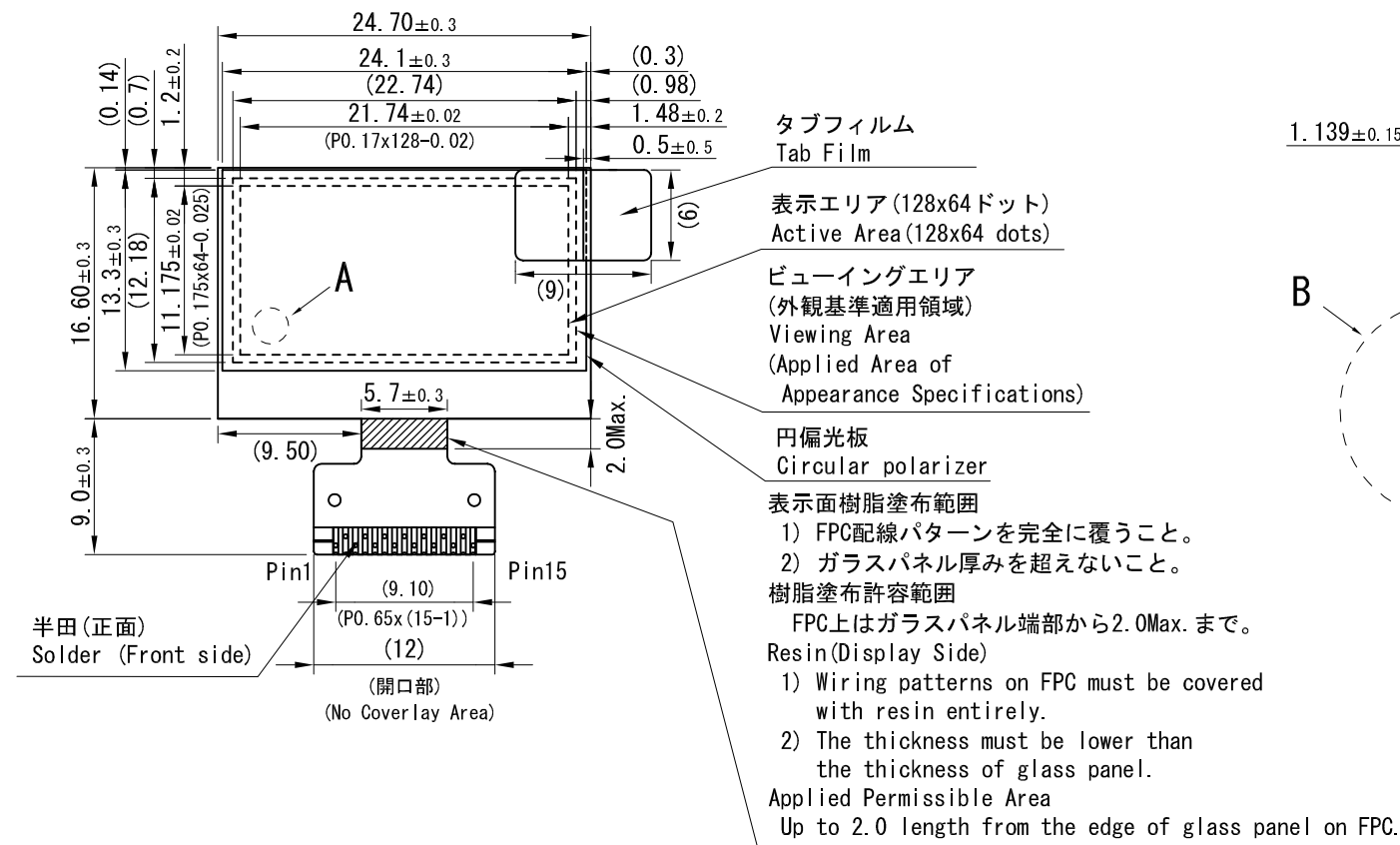

A部拡大図 (100 : 1)
A-Portion Magnified Drawing (100:1)

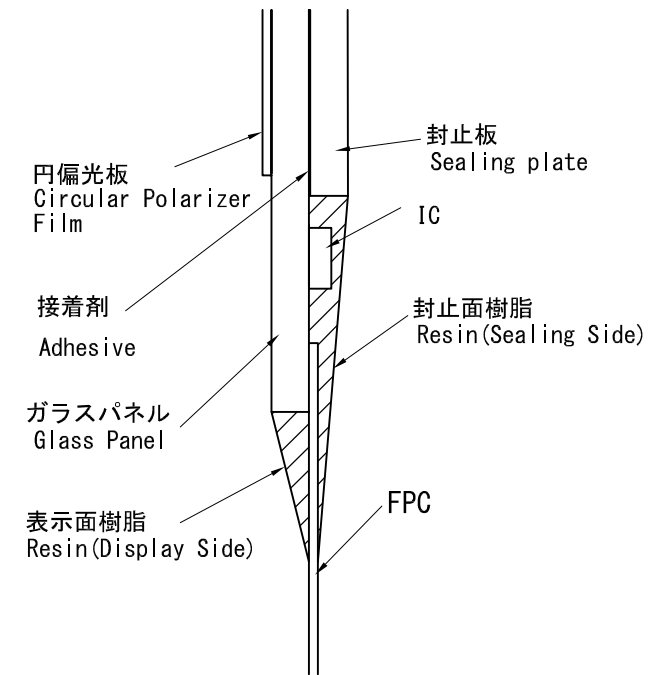

B部拡大図 (10 : 1)
B-Portion Magnified Drawing (10:1)

Scale 2/1

ELW1005AA